

Алматы (7273)495-231
 Ангарск (3955)60-70-56
 Архангельск (8182)63-90-72
 Астрахань (8512)99-46-04
 Барнаул (3852)73-04-60
 Белгород (4722)40-23-64
 Благовещенск (4162)22-76-07
 Брянск (4832)59-03-52
 Владивосток (423)249-28-31
 Владикавказ (8672)28-90-48
 Владимир (4922) 49-43-18
 Волгоград (844)278-03-48
 Вологда (8172)26-41-59
 Воронеж (473)204-51-73
 Екатеринбург (343)384-55-89

Ижевск (3412)26-03-58
 Иваново (4932)77-34-06
 Иркутск (395)279-98-46
 Казань (843)206-01-48
 Калининград (4012)72-03-81
 Калуга (4842)92-23-67
 Кемерово (3842)65-04-62
 Киров (8332)68-02-04
 Коломна (4966)23-41-49
 Кострома (4942)77-07-48
 Краснодар (861)203-40-90
 Красноярск (391)204-63-61
 Курск (4712)77-13-04
 Курган (3522)50-90-47
 Липецк (4742)52-20-81

Магнитогорск (3519)55-03-13
 Москва (495)268-04-70
 Мурманск (8152)59-64-93
 Набережные Челны (8552)20-53-41
 Нижний Новгород (831)429-08-12
 Новокузнецк (3843)20-46-81
 Ноябрьск (3496)41-32-12
 Новосибирск (383)227-86-73
 Ноябрьск (3496)41-32-12
 Омск (3812)21-46-40
 Орел (4862)44-53-42
 Оренбург (3532)37-68-04
 Пенза (8412)22-31-16
 Петрозаводск (8142)55-98-37
 Псков (8112)59-10-37

Пермь (342)205-81-47
 Ростов-на-Дону (863)308-18-15
 Рязань (4912)46-61-64
 Самара (846)206-03-16
 Саранск (8342)22-96-24
 Санкт-Петербург (812)309-46-40
 Саратов (845)249-38-78
 Севастополь (8692)22-31-93
 Симферополь (3652)67-13-56
 Смоленск (4812)29-41-54
 Сочи (862)225-72-31
 Ставрополь (8652)20-65-13
 Сыктывкар (8212)25-95-17
 Surgut (3462)77-98-35
 Тамбов (4752)50-40-97

Тверь (4822)63-31-35
 Тольяти (8482)63-91-07
 Томск (3822)98-41-53
 Тула (4872)33-79-87
 Тюмень (3452)66-21-18
 Улан-Удэ (3012)59-97-51
 Ульяновск (8422)24-23-59
 Уфа (347)229-48-12
 Хабаровск (4212)92-98-04
 Чебоксары (8352)28-53-07
 Челябинск (351)202-03-61
 Череповец (8202)49-02-64
 Чита (3022)38-34-83
 Якутск (4112)23-90-97
 Ярославль (4852)69-52-93

Киргизия (996)312-96-26-47

Россия (495)268-04-70

Казахстан (772)734-952-31

<https://gallicassina.nt-rt.ru> || gjn@nt-rt.ru

Пробковые клапаны ANSI Class 900 (PN150)

ANSI Class 900 (PN 150)

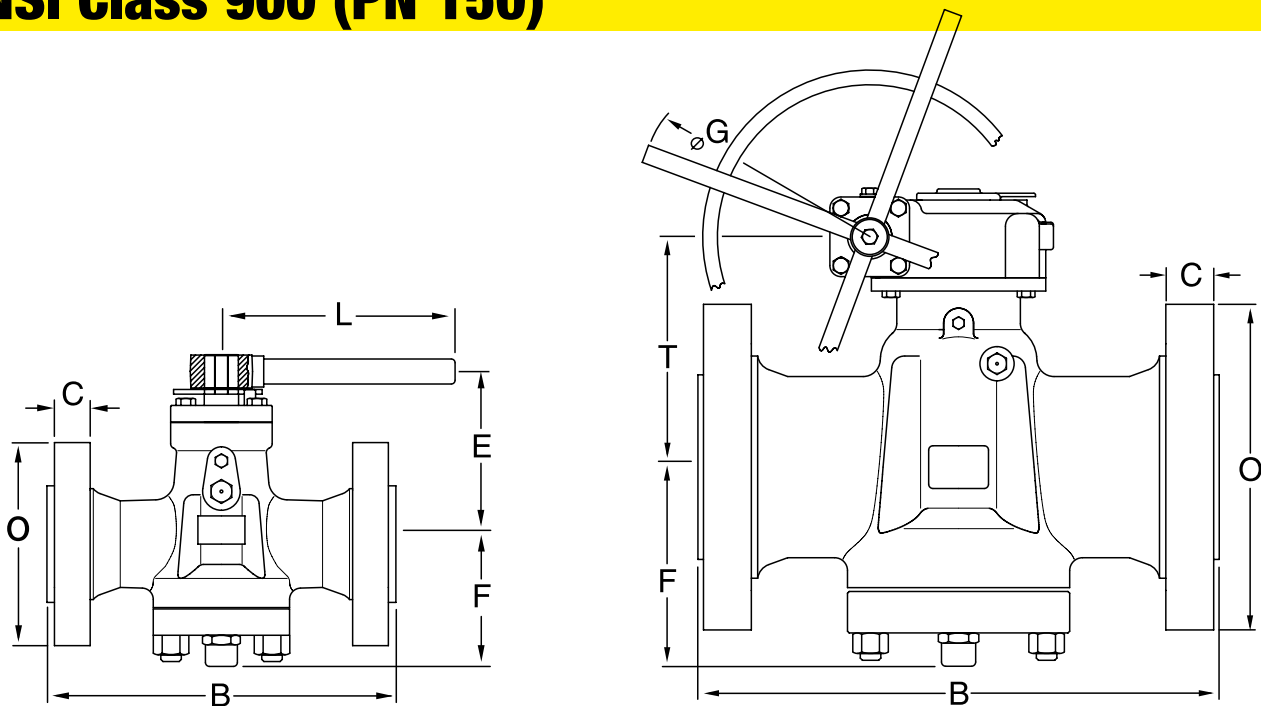

Size	Regular Pattern							Venturi Pattern						
	NPS DN	2 50	3 80	4 100	6 150	8 200	10 250	12 300	14 350	16 400	20 500	24 600	28 700	30 750
Face To Face														
RF	B	368	381	457	610	737	838	965	1029	1130	1321	1549	1753	1880
RTJ	B	371	384	460	613	740	841	968	1038	1140	1334	1568	1775	1902
BW	B	368	381	457	610	737	838	965	1029	1130	1321	1549	1753	1880
Flange Diameter	O	216	242	292	381	470	546	610	642	705	857	1041	1169	1232
Flange Thickness	C	38	38	45	56	64	70	80	86	89	108	140	172	183
Top of Stem to Center Line	E	210	220	240	-	-	-	-	-	-	-	-	-	-
Body Cap to Center Line	F	140	180	190	255	275	320	380	430	470	500	580	655	700
Center Line Valve to CL Operator	T	-	-	250	290	310	430	450	495	590	600	635	950	820
Handwheel Diameter	G	-	-	560	560	560	700	700	700	800	800	800	1000	800
Length of Wrench	L	500	1000	1000	-	-	-	-	-	-	-	-	-	-
Weight RF/RTJ	kg	50	80	145	220	380	580	1080	1250	1505	2830	4380	7660	9670
Weight BW	kg	36	65	125	145	294	460	720	920	1250	2370	3190	7270	7750

NOTES: NPS 6" up to 24" valves available in Regular Pattern.
 NPS 4" available wrench or gear operated.
 Face to Face of NPS 14" - 20" - 24" in accordance with ASME B16.10
 Handwheel dimension (G) is indicative only.
 The exact dimension depends of the maximum breakway force allowed.
 Flange dimensions of NPS 28"-30"-36" in accordance with MSS-SP 44